

ناسا الکتریک®

NASA®
electric
Developed in Germany

www.nasa-electric.com



قهوه جوش NS-515

⚠ لطفاً قبل از کار بار دستگاه دستورالعمل ها را با دقت مطالعه نمایید.

نکات ایمنی مهم

همیشه به هنگام استفاده از دستگاه می بایست نکات ایمنی مهم زیر را رعایت نمایید:

1. همه ی دستورالعمل ها را مطالعه کنید.
2. کنترل کنید که ولتاژ خروجی با ولتاژ دستگاه مطابقت داشته باشد.
3. به منظور اجتناب از آتش سوزی، شوک الکتریکی و آسیب به افراد، سیم برق یا بدنه ی دستگاه را داخل آب یا مایعات دیگر فرو نبرید.
4. هنگام استفاده از دستگاه های برقی نزدیک کودکان کاملاً مراقب باشید.
5. در صورت عدم استفاده از دستگاه یا قبل از تمیز کردن آن، دوشاخه را از پریز درآورید. قبل از درآوردن یا نصب قطعات دستگاه و قبل از تمیز کردن آن منتظر بمانید تا دستگاه خنک شود.
6. در صورت خرابی سیم برق یا دوشاخه یا در صورت نقص فنی دستگاه های برقی نمی بایست از آنها استفاده کنید. در چنین مواقعی می بایست دستگاه را به مراکز خدماتی مجاز بفرستید تا آزمایش، تعمیر یا تنظیم شوند.
7. استفاده از قطعات توصیه نشده توسط تولید کننده ممکن است منجر به آتش سوزی، شوک الکتریکی یا صدمه به افراد شود.
8. از دستگاه فقط در محیط های داخلی استفاده کنید.
9. مراقب باشید که سیم برق از لبه ی میز یا پیشخوان آویزان نشود یا با سطح داغ در تماس نباشد.
10. دستگاه را در مجاورت اجاق گاز داغ یا داخل آون گرم شده قرار ندهید.
11. از دستگاه فقط برای مقاصد تعیین شده استفاده کنید.
12. ظرف قهوه جوش فقط برای این دستگاه طراحی شده است. از آن روی دیگر دستگاه ها استفاده ننمایید.
13. ظرف قهوه جوش را با پاک کننده ها، سیم ظرفشویی یا دیگر مواد ساینده نشوید.
14. برای خاموش کردن دستگاه، سوئیچ آن را خاموش و دوشاخه را از پریز درآورید. برای درآوردن دوشاخه از پریز، سیم را نکشید بلکه دوشاخه را بگیرید و بیرون بکشید.
15. برداشتن درپوش به هنگام جوشیدن ممکن است موجب سوختگی شود. مراقب باشید که بخار دستگاه شما را نسوزاند.
16. بعضی از قسمت های دستگاه به هنگام کار داغ می شوند پس به آنها دست نزنید. فقط از دستگیره ها استفاده کنید.

17. هرگز قوری شیشه ای خالی را روی صفحه ی گرم قرار ندهید در غیر اینصورت ممکن است بشکند.
18. در صورت ترک خوردگی یا شل و ضعیف بودن دسته ی قوری از آن استفاده ننمایید. قوری دستگاه فقط برای استفاده با همین دستگاه است. از آنجایی که قوی کاملا شکننده است کاملا مراقب باشید.
19. افراد با توانایی جسمی، ذهنی یا حسی کم (مانند کودکان) یا افراد بی تجربه فقط در صورت نظارت یا راهنمایی افراد مسئول ایمنی آنها می توانند با دستگاه کار کنند. مراقب باشید که کودکان با دستگاه بازی نکنند.
20. محفظه ی داغ را روی سطح داغ یا سرد قرار ندهید.
21. هشدار: به منظور کاهش خطر آتش سوزی یا شوک الکتریکی، درپوش را بردارید و خودتان سعی در تعمیر قسمت های داخلی ننمایید. این کار می بایست توسط افراد مجرب و تایید شده صورت گیرد. دستگاه را داخل آب یا مایعات دیگر فرو نبرید. دستگاه فقط برای مصارف خانگی است.
22. محفظه ی داغ را روی سطح خیس یا سرد قرار ندهید.
23. دستگاه برای مصارف خانگی یا محیط های مشابه از جمله موارد زیر می باشد:
 - آشپزخانه ی کارکنان در مغازه ها، ادارات و دیگر محیط های کاری
 - خانه های روستایی
 - توسط مشتریان هتل، متل و دیگر محل های اقامتی
 - مسافرخانه هایی که صبحانه نیز سرو می کنند
24. از دفترچه ی راهنما نگهداری کنید.

نکاتی در مورد دوشاخه ی دستگاه

دستگاه دارای دوشاخه قطبیده می باشد. به منظور کاهش خطر شوک الکتریکی، دوشاخه می بایست فقط در خروجی یک راهه ی قطبیده قرار گیرد. در صورتی که دوشاخه کاملا داخل پریز قرار نمی گیرد آن را برعکس کنید. اگر مشکل رفع نشد با تکنیسین مجرب تماس حاصل نمایید. به هیچ وجه سعی در تعویض دوشاخه ننمایید.

نکاتی در مورد سیم برق دستگاه

الف) دستگاه دارای یک سیم برق کوتاه (یا مجزا) می باشد که این امر به دلیل کاهش خطر ناشی از آویزان شدن و گیر کردن به سیم بلند می باشد.
ب) سیم های مجزای بلندتر موجود می باشند و در صورت احتیاط می توان از آنها استفاده کرد.

پ) در صورت استفاده از سیم بلند:

1) توان برق سیم حداقل می بایست با دستگاه برابر باشد.

2) به گونه ای قرار گیرد که از پیشخوان یا میز آویزان نشود یا توسط کودکان کشیده نشود یا به آن گیر نکنند.

آشنایی با قسمت های دستگاه

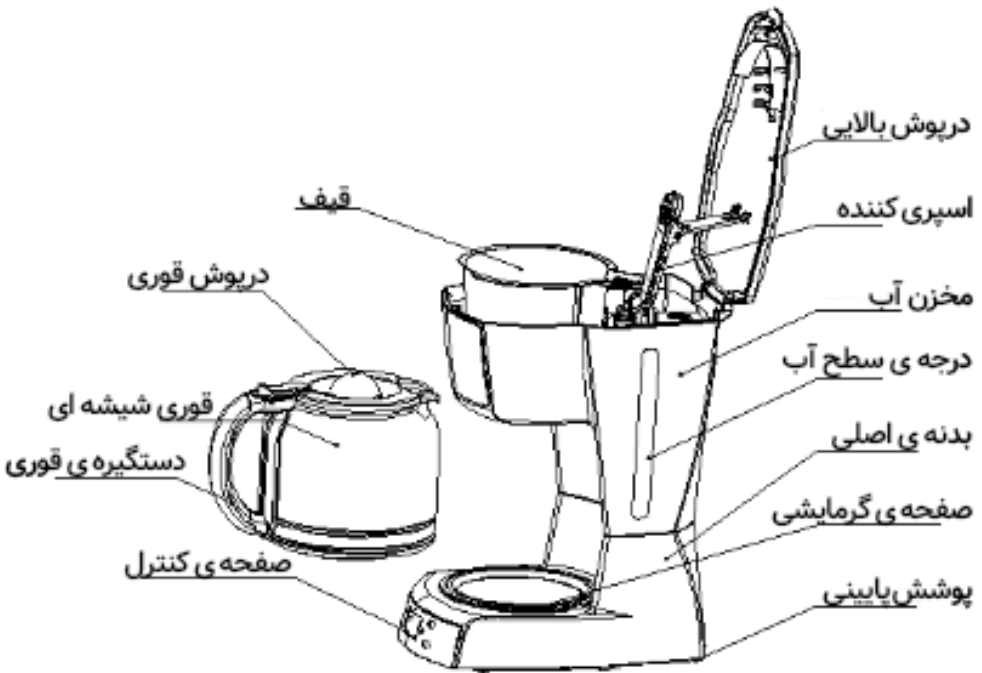

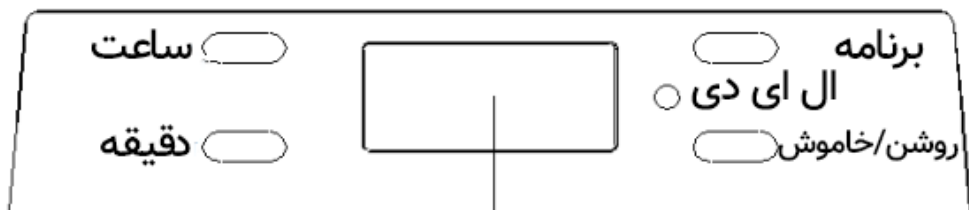

صفحه ی نمایش ال سی دی

قبل از اولین بار استفاده از دستگاه

کنترل کنید که همه ی قطعات و لوازم جانبی دستگاه کامل باشند و دستگاه آسیب ندیده باشد. آب را تا سطح MAX داخل مخزن بریزید و بدون پودر قهوه، چند بار بجوشانید. سپس آب آن را دور بریزید. همه ی قسمت های جداشدنی دستگاه را مطابق دستورالعمل های بخش "تمیز کردن و نگهداری" کاملا تمیز کنید.

طرز استفاده از دستگاه

1. درپوش بالایی را باز کنید و مخزن آب را با آب نوشیدنی پر کنید. سطح آب نمی بایست بیش از سطح MAX نشان داده شده روی درجه ی آب باشد.
2. قیف را داخل محافظ آن قرار دهید و مطمئن شوید که به درستی در جای خود قرار گیرد. در غیر اینصورت، درپوش بالایی بسته نمی شود. فیلتر دائمی را داخل قیف قرار دهید.
3. پودر قهوه را به فیلتر دائمی اضافه کنید. معمولا برای درست کردن هر فنجان قهوه، یک قاشق پودر قهوه لازم است اما می توانید این میزان را متناسب با ذائقه ی خود تغییر دهید. درپوش بالایی را کاملا ببندید.
4. قوری را با دستگیره ی بسته شده و به صورت افقی روی صفحه ی گرمایشی قرار دهید.
5. سیم برق را به پریز بزنید.
6. دکمه ی OFF/ON را فشار دهید. نمایشگر، قرمز خواهد شد و دستگاه شروع به کار می کند.

7. در هر زمانی که مایل باشید می توانید عملکرد جوشیدن را با فشار دادن دکمه ی ON/OFF قطع کنید. در این حالت نمایشگر ON/OFF خاموش خواهد شد. با فشار دادن مجدد این دکمه می توانید به کار ادامه دهید.

تذکر: هر موقع که مایل باشید می توانید قوری را بردارید و قهوه را سرو کنید. با برداشتن قوری، چکه کردن به صوت خودکار توسط دستگاه متوقف خواهد شد. اما این مدت زمان نمی تواند بیش از 30 ثانیه به طول انجامد.

8. پس از اتمام مدت زمان جوشیدن، قوری را بردارید و قهوه را سرو کنید (حدود 1 دقیقه پس از پایان چکه قهوه).

تذکر: قهوه ی حاصل کمتر از میزان آب اضافه شده خواهد بود زیرا مقداری از آب توسط تفاله ی قهوه جذب خواهد شد و به پلاستیک می چسبد.

9. پس از اتمام کار و در صورتی که مایل نیستید قهوه را بلافاصله سرو کنید دستگاه را روشن نگه دارید. در این حالت، قهوه روی صفحه ی گرمایشی گرم باقی می ماند. در صورتی که پس از 2 ساعت، دستگاه را خاموش نکنید آنگاه دستگاه به صورت خودکار خاموش خواهد شد. برای داشتن قهوه ای خوش طعم بهتر است آن را بلافاصله پس از تهیه، سرو کنید.

10. همیشه در صورت عدم استفاده از دستگاه، برق آن را قطع و دوشاخه را از پریز درآورید.

تذکر: هنگام ریختن قهوه مراقب باشید زیرا ممکن است به سبب دمای بالای آن صدمه ببینید.

کار با دستگاه

1. دوشاخه را به پریز وصل کنید. صفحه نمایش ال ای دی عدد "12:00" را نشان خواهد داد.
2. دکمه ی ON/OFF را فشار دهید. صفحه ی نمایش به رنگ قرمز در خواهد آمد.

تذکر: در هر زمان که مایل باشید می توانید عملکرد جوشیدن را با فشار دادن دکمه ی ON/OFF متوقف نمایید. در این حالت، ال ای دی خاموش خواهد شد و دستگاه، قطع برق را نشان خواهد داد.

تذکر: در طول فرایند جوشیدن، دکمه های "PROG" (برنامه)، "HR" (ساعت) و "MIN" (دقیقه) کار نمی کنند.

3. پس از اتمام کار و در صورتی که مایل نیستید قهوه را بلافاصله سرو کنید دستگاه را روشن نگه دارید. در این حالت، قهوه روی صفحه ی گرمایشی گرم باقی می ماند. در صورتی که پس از 2 ساعت، دستگاه را خاموش نکنید آنگاه دستگاه به صوت خودکار خاموش خواهد شد. برای داشتن قهوه ای خوش طعم بهتر است آن را بلافاصله پس از تهیه، سرو کنید.

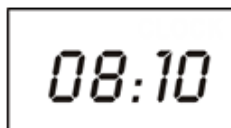

Fig.1

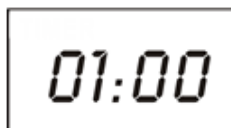

Fig.2

4. همیشه در صورت عدم استفاده از دستگاه، برق آن را قطع و دوشاخه را از پریز درآورید.

عملکرد تاخیر

در صورتی که مایل نیستید دستگاه بلافاصله شروع به کار نماید به عنوان مثال اگر حال ساعت 8:10 دقیقه ی صبح است و شما می خواهید دستگاه در ساعت 1:00 بعدازظهر به طور خودکار شروع به کار کند پس ابتدا مراحل 1 تا 5 را مطابق موارد زیر تنظیم کنید:

1) دکمه ی ساعت و دقیقه را برای تنظیم زمانی که در آن هستید (زمان واقعی) فشار دهید. در مثال ما ساعت 8:10 am است. (تصویر 1)

تذکر : بازه ی زمانی ،24 ساعته می باشد.

- (2) دکمه PROG را یک بار فشار دهید. صفحه ی نمایش ال ای دی به رنگ آبی در خواهد آمد و چشمک خواهد زد . (این بدان معناست که دستگاه به حالت پیش تنظیمی درآمده است).
- (3) زمان شروع با تاخیر را را با فشار دادن مکرر دکمه ی HR و MIN تنظیم کنید که در مثال ما این زمان 01:00 می باشد (تصویر 2).
- (4) دکمه ی ON/OFF را دوباره فشار دهید. نمایشگر ال ای دی به رنگ آبی در خواهد آمد. پس از چند لحظه، زمان حاضر توسط ال سی دی به نمایش در خواهد آمد. با فشار دادن دکمه ی PROG می توانید زمان شروع خودکار را ملاحظه نمایید.

تذکر : با فشار دادن دکمه ی ON/OFF می توانید برنامه ی شروع خودکار را کنسل کنید. در صورتی که مایل به تغییر زمان شروع خودکار هستید فقط مجدداً مراحل 2 تا 4 بالا را تکرار کنید.

- (5) پس از اتمام موعد، ال ای دی به رنگ قرمز در خواهد آمد و دستگاه شروع به جوشیدن خواهد کرد. پس از پایان کار و در صورتی که مایل به سرو بلافاصله ی قهوه نیستید می توانید دستگاه را روشن نگه دارید تا قهوه شما روی صفحه گرمایش گرم باقی بماند. دستگاه پس از 2 ساعت به صورت خودکار خاموش خواهد شد. برای داشتن قهوه ای خوش طعم بهتر است آن را بلافاصله پس از تهیه سرو کنید.

تذکر : دکمه های "PROG" ، "HR" ، "MIN" به هنگام عملکرد جوشیدن، کار نمی کنند.

تمیز کردن و نگهداری

احتیاط: حتماً قبل از تمییز کردن دستگاه، دوشاخه را از پریز درآورید. به منظور جلوگیری از شوک الکتریکی، سیم برق، دو شاخه یا بدنه ی دستگاه را داخل آب یا مایعات دیگر فرو نبرید. همیشه پس از هر بار استفاده از دستگاه، دوشاخه را از پریز درآورید.

1. قطعات جداشدنی دستگاه پس از هر بار استفاده در آب گرم و مایع بشویید.
2. سطح خارجی دستگاه را با دستمالی نرم و مرطوب تمیز و لکه ها را پاک کنید.
3. امکان تشکیل قطرات آب در قسمت بالایی قیف و چکیدن آن روی بدنه دستگاه در زمان جوشیدن وجود دارد. به همین دلیل بدنه ی دستگاه را پس از هر بار استفاده با دستمالی نرم و مرطوب تمیز کنید.
4. صفحه ی گرمایشی را به آرامی و با استفاده از دستمالی مرطوب تمیز کنید. هرگز از تمیز کننده های ساینده برای این کار استفاده ننمایید.
5. مجدداً قطعات دستگاه را برای استفاده ی بعدی در جای خود قرار دهید.

از بین بردن رسوبات

- برای اینکه دستگاه عملکرد بهتری داشته باشد می بایست رسوبات بر جای مانده از آب را که میزان آن بر حسب کیفیت آب منطقه ی شما میباشد هر چند وقت یک بار تمیز کنید. برای این کار رعایت موارد زیر توصیه میشود:
1. مخزن را با آب و مایع رسوب زدا تا علامت حداکثر نشان داده شده روی درجه آب پر کنید (میزان آب و مایع رسوب زدا، 4 به 1 است) لطفاً از رسوب زدایی خانگی استفاده کنید. به علاوه میتوانید از اسید سیتریک هم برای این منظور استفاده کنید (به ازای هر 100 قسمت آب، سه قسمت اسید سیتریک لازم است).
 2. پیمانه ی سرو را زیر سبد جوش قرار دهید.
 3. کنترل کنید که قیف در جای خود قرار داشته باشد.
 4. دستگاه را روشن و اجازه دهید بجوشد.
 5. پس از جوشیدن 1 پیمانه از محلول، دستگاه را خاموش کنید.
 6. محلول را به مدت 15 دقیقه به همان حال رها کنید و مراحل 3 تا 5 را تکرار نمایید.
 7. دستگاه را روشن کنید و تا زمانی که به کار ادامه دهید که محلول، تمام شود و مخزن کامل خالی گردد.
 8. دستگاه را حداقل 3 بار با آب پر کنید و این کار را ادامه دهید تا دستگاه تمیز شود.

نکاتی در خصوص تهیه ی قهوه ای با طعم عالی

1. برای داشتن قهوه ای خوش طعم می بایست قهوه جوشی تمیز داشته باشید. مرتبا و پس از هر بار استفاده، دستگاه را مطابق دستور العمل های ذکر شده در بخش " تمیز کردن و نگه داری " تمیز کنید. همیشه از آب تازه و سرد برای قهوه جوش خود استفاده نمایید.
2. دستگاه را در جای سرد و خشک قرار دهید. پس از باز کردن بسته ی پودر قهوه و استفاده از آن مجددا بسته را کاملا ببندید و در یخچال قرار دهید تا تازه بماند.
3. برای داشتن قهوه ای با طعم عالی، دانه های قهوه را بخرید و درست قبل از تهیه آن ها را به خوبی آسیاب کنید.
4. مجددا از پودر قهوه استفاده نکنید زیرا این کار شدیداً موجب کاهش طعم قهوه می گردد. قهوه را مجددا گرم نکنید زیرا عالی ترین طعم قهوه بلافاصله پس از جوشیدن می باشد.
5. در صورت چرب شدن دستگاه در نتیجه ی جوشیدن زیاد، آن را تمیز کنید. قطرات چربی روی سطح قهوه جوشیده و سیاه به سبب چربی پودر قهوه میباشد.
6. این چرب شدن میتواند در نتیجه استفاده از قهوه های بسیار سرخ شده مکرراً اتفاق بیفتد.

خریدار گرامی ؛ برای برخورداری از خدمات پس از فروش این محصول و کسب اطلاعات بیشتر در این زمینه می توانید به آدرس www.nasaservice.com مراجعه نمایید.

نصائح السلامة الهامة

1. احرص دائماً على ملاحظة نصائح الأمان المهمة التالية أثناء استخدام الجهاز:
 1. قراءة جميع التعليمات.
 2. تأكد من أن جهد الخرج يطابق جهد الجهاز.
 3. من أجل تجنب الحرائق والصدمات الكهربائية والأضرار التي لحقت الناس ، سلك الطاقة أو لا تغمر الجهاز في الماء أو السوائل الأخرى.
 4. كن حذراً جداً عند استخدام الأجهزة الكهربائية بالقرب من الأطفال.
 5. إذا كان الجهاز غير مستخدم ، أو قبل التنظيف ، فقم بإزالة القابس من المخرج
 6. يسلب قبل مسح أجزاء من الماكينة أو تثبيتها ، انتظر حتى يتم تنظيفها قبل التنظيف ابقى هادئاً
 7. في حالة وجود سلك الطاقة أو المكونات ، أو في حالة وجود خلل في الأجهزة الكهربائية يجب عليك عدم استخدامها. في مثل هذه الحالات ، يجب أن يتم تحويل الماكينة إلى مراكز السماح باختبار الخدمات أو إصلاحها أو إعدادها.
 8. قد يؤدي استخدام أجزاء لا توصي بها الشركة المصنعة إلى نشوب حريق ، صدمة كهربائية أو ضرر للناس.
 9. استخدم الجهاز فقط في البيئات الداخلية.
 10. احرص على عدم تعليق سلك الطاقة من حافة الطاولة أو العداد ، أو بسطح ساخن لا تتصل.
 11. لا تعرض الجهاز للأفران الساخنة أو الساخنة.
 12. استخدم الجهاز فقط للوجوه المحددة.
 13. تم تصميم حاوية قهوة مغلية لهذا الجهاز فقط. من هذا على الطرف الآخر لا تستخدم الأجهزة.
 14. لا تغلي وعاء القهوة مع المنظفات أو غسالة الصحون أو المواد الكاشطة الأخرى.
 15. لإيقاف تشغيل الجهاز ، قم بإيقاف تشغيله وقم بتوصيله خارج المقبس. لإزالة القابس من المأخذ ، لا تسحب السلك ولكن اسحب القابس للخارج والخارج السحب.
 16. إزالة الغطاء أثناء الغليان قد يحترق. احتسب لا تحرق جهازك.

16. تصبح بعض أجزاء الجهاز ساخنة عند العمل ، لذلك لا تلمسها. استخدم فقط المقابض.
17. لا تضع أي زجاج فارغ على طبق ساخن قد يكسر
18. استخدمها عند تصدعها أو تفقدتها أو ضعفها
لا تفعل إبريق الشاي هو فقط للاستخدام مع هذا الجهاز. منذ إبريق الشاي هش للغاية ، كن حذرا للغاية.
19. الأشخاص ذوي القدرات الجسدية أو العقلية أو الحسية (مثل الأطفال) أو الأشخاص عديمي الخبرة فقط إذا تم الإشراف عليهم أو توجيههم ، فيمكنهم العمل مع الجهاز المسؤول عن سلامتهم. احرص على عدم اللعب بالجهاز.
20. لا تضع الغرفة الساخنة على سطح ساخن أو بارد.

تحذير: لا تقم بإزالة الغطاء لتقليل خطر نشوب حريق أو صدمة كهربائية لا تحاول إصلاح الأجزاء الداخلية بنفسك. يجب أن يتم ذلك من قبل الأفراد من ذوي الخبرة ومصدقة. لا تغمر الآلة في الماء أو السوائل الأخرى. الجهاز مخصص للاستخدام المنزلي فقط.

22. لا تضع غرفة ساخنة على سطح مبلل أو بارد.
23. الجهاز للأغراض المنزلية أو الأغراض المماثلة هو:
 - موظفي المطبخ في المحلات التجارية والمكاتب وغيرها من بيئات العمل
 - منازل ريفية
 - من قبل عملاء الفندق والموتيلات وغيرها من مرافق الإقامة
 - النزول يقدم الإفطار
24. احتفظ بمكتب المساعدة.

نصائح حول توصيل الجهاز

يحتوي الجهاز على قابس مستقطب. من أجل تقليل مخاطر حدوث صدمة كهربائية ، يجب وضع القابس عند مخرج مسار مستقطب فقط. إذا كان هذا لا يتناسب القابس تمامًا مع المخرج. إذا فشلت المشكلة أو الاتصال فني مؤهل. لا تحاول استبدال المكونات بأي طريقة.

نصائح حول سلك الطاقة الخاص بالجهاز

- (أ) يحتوي الجهاز على سلك طاقة قصير أو منفصل ، والذي يرجع إلى نقصان خطر الشنق والتعلق على السلك طويل.
- (ب) تتوفر أسلاك أطول منفصلة ويمكن استخدامها بحذر استخدامها.
- (ج) في حالة استخدام سلك طويل:
- 1) يجب أن تكون الطاقة الكهربائية للحد الأدنى للسلك مساوية للجهاز.
- 2) لا تعلق من العداد أو الطاولة ، أو جرها الأطفال لا تلمسها أو تخنقها.

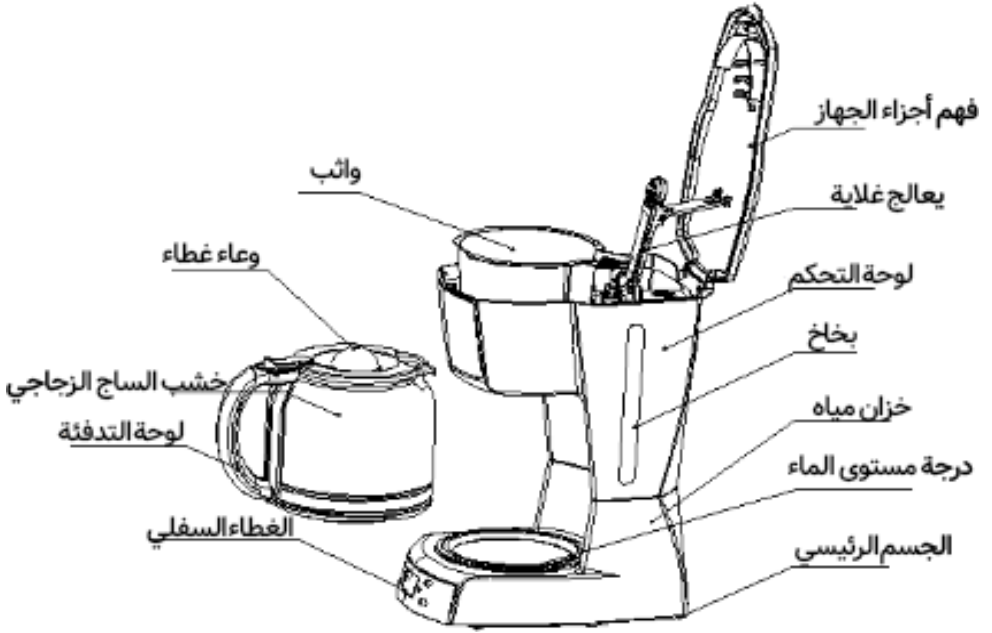

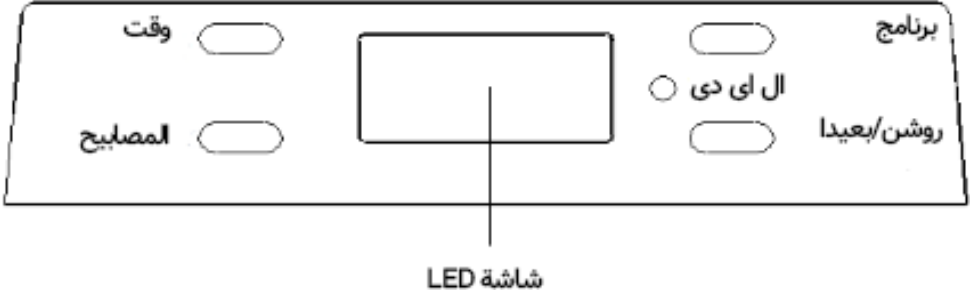

قبل استخدام الجهاز لأول مرة

تأكد من أن جميع أجزاء وإكسسوارات الجهاز كاملة وتضرر بالجهاز صب داخل الخزان وليس مسحوق القهوة شوهة لعدة مرات. الماء حتى السطح يغلي. ثم رمي بعيدا الماء. جميع الأجزاء القابلة للإزالة من الجهاز نظف تمامًا وفقًا للإرشادات الواردة في قسم "التنظيف والصيانة".

كيفية استخدام الجهاز

1. افتح الغطاء العلوي وملء خزان المياه بمياه الشرب. لا يوجد مستوى الماء تظهر على مستوى الماء. يجب أن يكون MAX فوق المستوى
2. ضع القمع في غطاءه الواقي وتأكد من وضعه في مكانه خذ خلاف ذلك ، لن يتم إغلاق الغطاء العلوي. مرشح دائم في النطاق الآن.
3. أضف مسحوق القهوة إلى الفلتر الدائم. عادة لجعل كل كوب القهوة ، ملعقة صغيرة من مسحوق القهوة أمر ضروري ولكن يمكنك جعلها مناسبة للذوق غير نفسك. أغلق الغطاء العلوي تمامًا.

4. يتم غلق الغلاية بمقبض ووضعها أفقياً على لوح التسخين الآن.
5. قم بتوصيل سلك الطاقة في المقبس.
6. زر واحدة. ستكون الشاشة باللون الأحمر وسيبدأ تشغيل الجهاز
7. يمكنك الضغط على زر تشغيل / إيقاف في أي وقت تريد

ملاحظة: يمكنك أن تأخذ إبريق الشاي وتقديم القهوة وقتما تشاء. مع إزالة إبريق الشاي ، سوف يتوقف تلقائياً بالتنقيط من قبل الجهاز. لكن هذه المرة لا يمكن أن تستمر أكثر من 30 ثانية.

8. بعد وقت الغليان ، قم بإزالة إبريق الشاي وخدم القهوة (حوالي 1 بعد دقائق من تقطر القهوة).
- ملاحظة: ستكون القهوة الناتجة أقل من الماء المضاف بسبب بعض الماء سيتم امتصاصه بواسطة حثالة القهوة والتثبيت بالبلاستيك.
9. بعد الانتهاء من العمل ، وإذا كنت لا ترغب في تقديم القهوة على الفور يبقيه على. في هذه الحالة ، تبقى القهوة دافئة على لوح التسخين. في إذا لم يتم إيقاف تشغيل الجهاز بعد ساعتين ، فسيتم تلقائياً تشغيل الجهاز سوف إيقاف. للحصول على سمرة أسمر لذيذة ، من الأفضل الحصول عليها بعد ذلك تقديم ، خدمة.
10. قم دائماً بفصل قابس الطاقة من مأخذ الطاقة إذا لم تستخدمه يسلب تحذير: كن حذراً عند صب القهوة ، لأنها قد تتضرر بسبب ارتفاع درجات الحرارة أراك إيقاف. إعادة تعيين هذا الزر يمكن أن تستمر.

العمل مع الجهاز

1. قم بتوصيل المكونات في المقبس. شاشة 12:00 "LED" سوف يعطي زر واحدة. ستتحوّل الشاشة إلى اللون الأحمر
2. ضغط على زر الطاقة. ستكون الشاشة باللون الأحمر
- ملاحظة: في أي وقت لا يمكنك تنفيذ عملية الغلي بالضغط على زر التشغيل / إيقاف يتوقف. في هذه الحالة ، سيتم إيقاف تشغيل الصمام وسيعرض الجهاز انقطاعاً في الطاقة

3. إنهاء العمل وإذا كنت لا تريد أن تأخذ القهوة على الفور قم بتشغيل الجهاز. في هذه الحالة ، القهوة في لوحة التدفئة لا تزال دافئة. إذا بعد ساعتين ، لا تقم بإيقاف تشغيل الجهاز ، ثم قم بإيقاف تشغيل الجهاز تلقائيًا سوف يكون للحصول على اللون البني اللذيذ ، من الأفضل الحصول عليه على الفور خدمة بعد التقديم.



Fig.1



Fig.2

4. أفضل قابس الطاقة دائمًا من مأخذ الطاقة إذا لم تستخدمه تأخير الأداء إذا كنت لا تريد أن يبدأ الجهاز على الفور ، علي سبيل المثال إذا إنها الساعة 8:10 صباحاً وتريد الجهاز في الساعة 1:00 سأبدأ العمل بمفردتي ، لذا سأحل المشكلة من 1 إلى 5 اتبع الإرشادات المذكورة أعلاه ، ثم اضبط وظيفة بدء التشغيل التلقائي عيّن ما يلي:

(1) اضغط على الزر ساعة ودقيقة لتعديل عندما تكون (في الوقت الحقيقي) ملاحظة: الفترة الزمنية هي 24 ساعة. اضغط مرة واحدة. شاشة LED باللون الأزرق (PROG 2) زر سوف يأتي ويومض (هذا يعني أن الجهاز مقدّمًا الإعداد). ضبط على (MIN و HR 3) ابدأ وقت التأخير بالضغط على الزر بشكل متكرر (01:00) (الصورة 2 بعد الظهر) مثلنا هو هذه المرة اضغط مرتين. سوف تكون شاشة LED باللون الأزرق

بعد لحظات قليلة ، سيتم عرض الوقت الحالي بواسطة LCD. مع دفع
يمكنك رؤية وقت بدء التشغيل التلقائي. يعطي PROG الزر
يمكنك إلغاء برنامج بدء التشغيل التلقائي. إذا كنت تريد تغيير وقت البدء
التلقائي ، فكرر الخطوات من 2 إلى 4 أعلاه.
5) بعد انقضاء الوقت ، سيتحول مؤشر LED إلى اللون الأحمر وسيبدأ تشغيل
الجهاز سوف يغلي. بعد انتهاء العمل ، وإذا كنت ترغب في تقديم القهوة
على الفور يمكنك إبقاء الجهاز في وضع الانتظار حتى تصبح قهوتك على لوح
التسخين ابقى دافئاً ستغلق المحطة تلقائياً بعد ساعتين. إلى وجود اللون
البني اللذيذ يكون أفضل لخدمته مباشرة بعد تحضيره. أنهم "MIN" و "HR"
"PRG" ، "لا يعملون عند الغليان.

التنظيف والصيانة

- تنبيه: تأكد من توصيل القابس قبل تنظيف الجهاز. من أجل منع ذلك
خذ صدمات كهربائية أو سلك طاقة أو غلافًا مزدوجًا أو جسمًا في الماء أو
سوائل أخرى لا تزج قم دائمًا بإزالة القابس من المقبس بعد كل استخدام.
1. اغسل الأجزاء القابلة للفصل بعد كل استخدام في الماء الدافئ والسائل.
 2. قم بتنظيف السطح الخارجي للجهاز بقطعة قماش نظيفة ورطبة وبقع.
 3. إمكانية تقطير الماء في الجانب العلوي من القادوس وقطره على جسم
المبنى هناك وقت الغليان. لهذا السبب ، استخدم جسم الجسم بعد كل
استخدام نظف بقطعة قماش مبللة.
 4. تنظيف لوحة التدفئة ببطء وباستخدام مغرفة مبللة. أبدا من لا تستخدم
المنظفات الكاشطة.
 5. أعد تركيب أجزاء الجهاز لاستخدامها لاحقاً.

تدمير الرواسب

لجعل الماكينة تعمل بشكل أفضل ، يجب أن تبقى رواسب المياه متبقية
كمية من حيث نوعية المياه في منطقتك. لقد حان الوقت للمل
احصل عليه للقيام بذلك ، نوصي بما يلي:

1. تخلص من الخزان بالماء وسائل الترسيب حتى يتم الإشارة إلى الحد الأقصى للعلامات على مستوى الماء تعبئة (كمية المياه والرواسب المجففة هي 4 إلى 1) يرجى استخدام ترسب الأسرة استخدام. يمكنك أيضا استخدام مركب حمضي لهذا الغرض (لكل 100 جزء من الماء ، هناك حاجة إلى ثلاثة أجزاء من حمض الحموضة).
2. ضع القدم المكعب تحت سلة الغليان.
3. تأكد من أن القادوس في مكانه.
4. قم بتشغيل الجهاز واتركه يغلي.
5. قم بإيقاف تشغيل الماكينة بعد غلي كوب واحد من المحلول.
6. حل الحل لمدة 15 دقيقة وتكرار العلاجات 3 إلى 5 لك.
7. فحص الغرفة والمتابعة حتى اكتمال الحل والخزان فارغ أكمل الفراغ.
8. املاً الجهاز بالماء على الأقل ٣ مرات واستمر حتى تنظيفه أن تكون

نصائح حول صنع نكهة لذيذة

1. للحصول على البني اللذيذ ، يجب أن يكون لديك القهوة الانصهار النظيف. البطاقات التعليمية و بعد كل استخدام ، استخدم الجهاز وفقاً للتعليمات الموجودة في " قم بالتنظيف والاحتفاظ بالتبريد دائماً لتبريد الماء المغلي استخدام.
2. ضع الجهاز في مكان بارد وجاف. بعد فتح علبة مسحوق القهوة و استخدمه لإغلاق العبوة مرة أخرى وضعها في الثلاجة لتبقى طازجة.
3. لتناول القهوة ذات المذاق الرائع ، قم بشراء حبوب البن قبل شرائها جعل طحن جيد.
4. مرة أخرى ، لا تستخدم مسحوق القهوة لأنه يمكن أن تقلل بشكل كبير من طعم القهوة. لجعل لا تقم بإعادة تسخين القهوة لأن أعلى مذاق القهوة بعد الغليان مباشرة.
5. إذا كان الجهاز دهني ، تنظيفه. قطرات الدهون على سطح القهوة السوداء والبنية بسبب مسحوق بني الدهنية.
6. يمكن تكرار هذه السمنة نتيجة لاستخدام القهوة المقلية يحدث. غير.

1. Fill the tank with water and descaler to the max level as indicated on water gauge (the scale of water and descaler is 4:1, the detail refers to the instruction of descaler. Please use “household descaler”, you may also use the citric acid instead of the descaler (the one hundred parts of water and three parts of citric acid).
2. place the serving cup under the brew basket.
3. Make ensure funnel are assembled in place.
4. Switch on the appliance and allow it to “brew” de-scaling solution.
5. After “brew” one-cup solution, switch off the appliance.
6. Leave the solution stay for 15 minutes and repeat step 3-5.
7. Switch on the appliance and run off the solution until the water tank is completely empty.
8. Rinse by operating the appliance with water at least 3 times.

HINTS FOR GREAT-TASTING COFFEE

1. A clean coffee maker is essential for making great-tasting coffee. Regularly clean the coffee maker as specified in the “CLEANING AND MAINTENANCE” section. Always use fresh, cold water in the coffee maker.
2. Store unused coffee powder in a cool, dry place. After opening a package of coffee powder, reseal it tightly and store it in a refrigerator to maintain its freshness.
3. For an optimum coffee taste, buy whole coffee beans and finely grind them just before brewing.
4. Do not reuse coffee powder since this will greatly reduce the coffee’ flavor. Reheating coffee is not recommended as coffee is at its peak flavor immediately after brewing.
5. Clean the coffee maker when over-extraction causes oiliness. Small oil droplets on the surface of brewed, black coffee are due to the extraction of oil from the coffee powder.
6. Oiliness may occur more frequently if heavily roasted coffees are used.

5) When the time is due, the LED will illuminate in red and the appliance starts brewing. When the process is finished, if you do not want to serve immediately, keep the coffee maker energized, the coffee can be kept warm in the keep warm plate and the appliance will be cut off automatically after keeping warm for 2 hours. For an optimum coffee taste, serve it just after brewing. Note: During brewing process, the buttons of "PROG", "HR" and "MIN" are invalid.

CLEANING AND MAINTENANCE

CAUTION: Be sure to unplug this appliance before cleaning. To protect against electrical shock, do not immerse cord, plug or unit in water or liquid. After each use, always make sure plug is first removed from wall outlet.

1. Clean all detachable parts after each use in hot sudsy water.
2. Wipe the exterior surface of unit with a soft, damp cloth to remove stains.
3. Water droplets may buildup in the above area of the funnel and drip onto the product base during brewing. To control the dripping, wipe off the area with a clean, dry cloth after each use.
4. Use a damp cloth to gently wipe the keeping warm plate. Never use abrasive cleaner to clean it.
5. Replace all parts and keep for next use.

REMOVING MINERAL DEPOSITS

To keep your coffee maker operating efficiently, periodically you should clean away the mineral deposits left by the water according to the water quality in your area and the use frequency, we recommend removing mineral deposits as follows:

4. Always turn the coffee maker off and disconnect the power supply when not use.

DELAY FUNCTION

If you do not want the coffee maker to start operation immediately, for example now it is 8:10 am, you hope that the coffee maker will automatically start working at 1:00 pm, first follow steps 1 to 5 of above section, and then you can set the automatic start function as follows:

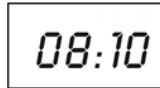

Fig.1



Fig.2

- 1) Press the HR and MIN button to set the present time (real clock), that is AM 8:10 (See Fig. 1).
Note: The time cycle is 24 hours.
- 2) Press PROG button one time, the LED will illuminates in blue and flash.(means the coffee make enter the presetting time state.)
- 3) Set the delayed starting time by pressing HR and MIN button repetitively, that is 01:00 (see Fig. 2).
- 4) Press the ON/OFF twice, the LED is illuminated in blue. After a while, the LCD will display the current clock. You may see the automatic start time by pressing PROG.
Note: You may cancel the automatic start function by pressing ON/OFF. If you want to change the automatic start time, only following the above 2-4 steps again.

8. Remove out carafe to serve when finish brewing (about one minute later after the coffee stops dripping out.)

Note: the coffee you get will less than the water you have added, as some water is absorbed by coffee ground and adhere to the plastic.

9. When the process is finished, if you do not want to serve immediately, keep the coffee maker is energized, the coffee can be kept warm in the keeping warm plate, The appliance will be cut off power automatically after 2 hours if it has not been manually disconnected at the completion of brewing. For an optimum coffee taste, serve it just after brewing.

10. Always turn the coffee maker off and disconnect the power supply when not use.

Note: pay attention to pour the coffee out, otherwise you may be hurt as the temperature of coffee just finished is high.

USING YOUR COFFEE MAKER

1. Plug the power cord into the outlet. The LCD display indicates "12:00".

2. Press ON/OFF button, the LED illuminates in red, and then the appliance begins to work.

Note: The brewing process can be interrupted by pressing the ON/OFF button at any time, and the LED will extinguish, indicating your coffee maker is power off.

Note: During brewing process, the buttons of "PROG", "HR" and "MIN" are invalid.

3. When the process is finished, if you do not want to serve immediately, keep the coffee maker is energized, the coffee can be kept warm in the keep warm plate and the appliance will be cut off automatically after keeping warm for 2 hours. For an optimum coffee taste, serve it just after brewing.

BEFORE THE FIRST USE

Check that all accessories are complete and the unit is not damaged. Fill water into water tank to the MAX level and brew water for several times without coffee powder, then discard the water. Clean and dry all detachable parts thoroughly according to the section "CLEANING AND MAINTENANCE"

USING YOUR COFFEE MAKER

1. Open the top cover and fill the water tank with drinking water. The water level should not exceed MAX level as indicated on the water gauge.
 2. Place the funnel into the funnel support, make sure it is assembled correctly, otherwise the top cover cannot be closed. Place permanent filter in the funnel.
 3. Add coffee powder into permanent filter. Usually a cup of coffee needs a level spoon of coffee powder, but you may adjust according to personal taste. Close the top cover completely.
 4. Insert the carafe with handle closed onto keeping warm plate horizontally.
 5. Plug the power cord into the outlet.
 6. Press ON/OFF button, the indicator will be illuminated red. The appliance will begin working.
 7. The brewing process can be interrupted by pressing the ON/OFF button at any time, the indicator of ON/OFF button will be extinguished. The appliance will continue brewing once ON/OFF button is pressed again.
- Note: You can take out carafe, pour and serve at any time. The appliance will stop dripping automatically. But the time cannot exceed 30 seconds.

KNOW YOUR COFFEE MAKER

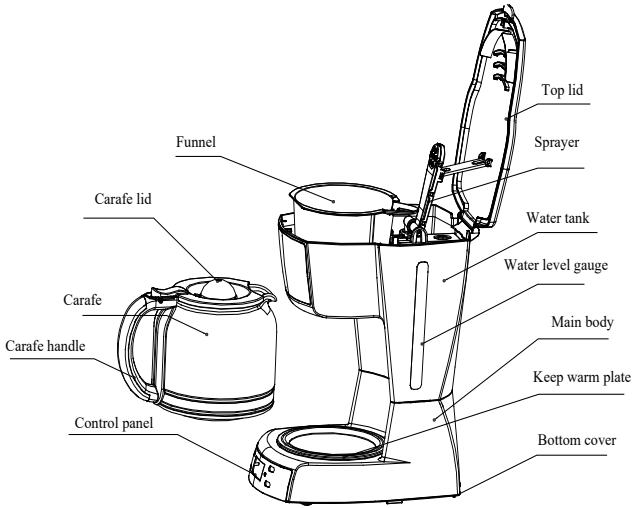

CONTROL PANEL

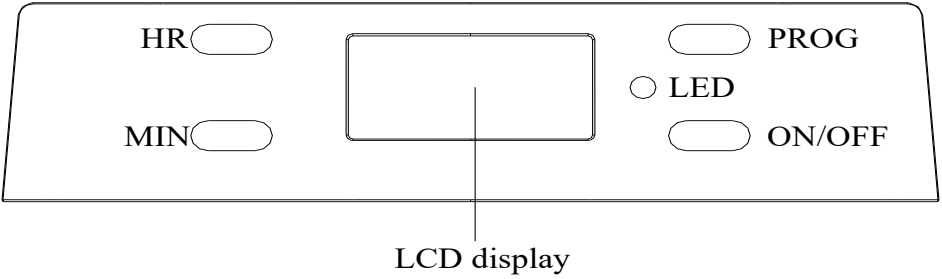

SAVE THESE INSTRUCTIONS. HOUSEHOLD USE ONLY

Notes on the cord plug

This appliance has a polarized plug. To reduce the risk of electric shock, this plug is intended to fit into a polarized outlet only one way. If the plug does not fit fully into the outlet, reverse the plug. If it still does not fit, contact a qualified electrician. Do not attempt to modify the plug in any way.

Notes on the cord

a) A short power-supply cord (or detached power-supply cord) is to be provided to reduce risks resulting from becoming entangled in or tripping over a long cord.

b) Longer detachable power-supply cords or extension cords are available and may be used if care is exercised in their use.

c) If a long detachable power-supply cords or extension cord is used,

1) The marked electrical rating of the detachable power-supply cord or extension cord should be at least as great as the electrical rating of the appliance.

2) The longer cord should be arranged so that it will not drape over the counter top or table top where it can be pulled on by children or tripped over.

15. Scalding may occur if the cover is removed during the brewing cycles. Be careful not to get burned by the steam.
16. Some parts of appliance are hot when operated, so do not touch with hand. Use handles or knobs only.
17. Never leave the empty carafe on the keeping warm plate otherwise the carafe is liable to crack.
18. Never use the appliance if the carafe shows any signs of cracks or carafe having a loose or weakened handle. Only use the carafe with this appliance. Use carefully as the carafe is very fragile.
19. This appliance is not intended for used by persons (including children) with reduced physical, sensory or mental capabilities, or lack of experience and knowledge, unless they have been given supervision or instruction concerning use of the appliances by a person responsible for their safety.
Children should be supervised to ensure that they do not play with the appliance.
20. Do not set a hot container on a hot or cold surface.
21. WARNING: TO REDUCE THE RISK OF FIRE OR ELECTRIC SHOCK. DO NOT REMOVE COVER. NO USER SERVICEABLE PARTS INSIDE. REPAIR SHOULD BE DONE BY AUTHORIZED SERVICE PERSONNEL ONLY. DO NOT IMMERSE IN ANY LIQUID. FOR HOUSEHOLD USE ONLY.
22. Do not set a hot container on a wet or cold surface.
23. This appliance is intended to be used in household and similar applications such as:
 - Staff kitchen areas in shops, offices and other working environments;
 - Farm houses;
 - By clients in hotels, motels and other residential type environments;
 - Bed and breakfast type environments.
24. Save these instructions.

IMPORTANT SAFEGUARDS

When using electrical appliance. Basic safety precautions should always be followed including the following:

1. Read all instructions.
2. Make sure that your outlet voltage corresponds to the voltage stated on the rating label of the coffee maker.
3. To protect against fire, electric shock and injury to persons do not immerse cord, plug, or appliance in water or other liquid.
4. Close supervision is necessary when any appliance is used by or near children.
5. Unplug from outlet when not in use and before cleaning. Allow to cooling before putting on or taking off parts, and before cleaning the appliance.
6. Do not operate any appliance with a damaged cord or plug or after the appliance malfunctions, or has been damaged in any manner. Return appliance to an authorized service facility for examination, repair or adjustment.
7. The use of accessory not recommended by the appliance manufacturer may result in fire, electric shock or injury to persons.
8. Do not use outdoors.
9. Do not let cord hang over edge of table or counter, or touch hot surface.
10. Do not place on or near a hot gas or electric burner, or in a heated oven.
11. Do not use appliance for other than intended use.
12. The container is designed for use with this appliance. It must never be used on a range top.
13. Do not clean container with cleansers, steel wool pads, or other abrasive material.
14. To disconnect, turn off switch , remove plug from wall outlet. Always hold the plug. But never pull the cord.

NASA®

electric

Developed in Germany

www.nasa-electric.com/en



NS-515

Coffeepot

⚠ Read instruction carefully before using